

SIEMENS

MICROMASTER 420/430/440

Getting Started Guide 入门指南



| | |
|----------|--|
| English | <p>Warnings, Cautions and Notes The following Warnings, Cautions and Notes are provided for your safety and as a means of preventing damage to the product or components in the machines connected.</p> <p>Specific Warnings, Cautions and Notes that apply to particular activities are listed at the beginning of the relevant sections. Please read the information carefully, since it is provided for your personal safety and will also help prolong the service life of your inverter and the equipment you connect to it.</p> |
| Deutsch | <p>Warnungen, Vorsichtshinweise und Hinweise Die nachstehenden Warnungen, Vorsichtshinweise und Hinweise sind für die Sicherheit des Benutzers vorgesehen sowie als Hilfsmittel, um Schaden an dem Erzeugnis oder an Teilen der angeschlossenen Maschine zu verhindern.</p> <p>Spezifische Warnungen, Vorsichtshinweise und Hinweise, die für bestimmte Tätigkeiten gelten, sind am Anfang der jeweiligen Abschnitte zusammengestellt. Bitte diese Informationen sorgfältig lesen, da sie für Ihre persönliche Sicherheit bestimmt sind und auch eine längere Lebensdauer des Umrichters und der daran angeschlossenen Geräte unterstützen.</p> |
| Français | <p>Avertissements et remarques Les avertissements et remarques figurant dans la suite sont donnés pour assurer la sécurité de l'utilisateur ainsi que pour prévenir des dommages sur le produit ou sur des éléments de la machine raccordée.</p> <p>Les avertissements et remarques spécifiques, applicables à certaines activités, sont regroupés au début du chapitre correspondant. Prière de lire attentivement ces informations car elles sont importantes pour votre sécurité personnelle ainsi que pour assurer une longue durée de vie du variateur ainsi que des appareils raccordés.</p> |
| Español | <p>Advertencias, precauciones y notas Las presentes advertencias, precauciones y notas están pensadas para su seguridad y como medio para prevenir daños en el producto o en componentes situados en las máquinas conectadas.</p> <p>Advertencias, precauciones y notas específicas aplicables en actividades particulares figuran al comienzo de los capítulos o apartados correspondientes. Rogamos leer cuidadosamente la información ya que se entrega para su seguridad personal y le ayudará a prolongar la vida útil de su convertidor y el equipo que conecte al mismo.</p> |
| Italiano | <p>Avvertenze tecniche di sicurezza La presente guida operativa contiene avvertenze tecniche relative alla sicurezza delle persone ed alla prevenzione dei danni materiali che vanno assolutamente osservate.</p> <p>Le avvertenze, contrassegnate da un triangolo, a seconda del grado di pericolo, sono chiamate Pericolo, Attenzione, Avvertenze e sono di solito riportate all'inizio dei vari capitoli. Si raccomanda di leggere con attenzione le informazioni fornite, in quanto sono state stilate per garantire l'incolumità personale e per contribuire a prolungare la durata di funzionamento sia dell'Inverter sia delle apparecchiature ad esso collegate.</p> |

| English | Deutsch | Français |
|---|---|--|
| <p>⚠ Warnings</p> <ul style="list-style-type: none"> ➤ This equipment contains dangerous voltages and contains potentially dangerous rotating mechanical parts. Non-compliance with Warnings or failure to follow the instructions contained in this manual can result in loss of life, severe personal injury or serious damage to property. ➤ Only suitably qualified personnel should work on this equipment, and only after becoming familiar with all safety notices, installation, operation and maintenance procedures contained in this manual. The successful and safe operation of this equipment is dependent upon its proper handling, installation, operation and maintenance. ➤ The DC link of all MICROMASTER modules remains at a hazardous voltage level for 5 minutes after all voltages have been disconnected. Therefore always wait for 5 minutes after disconnecting the inverter from the power supply before carrying out work on any MICROMASTER modules. ➤ This equipment is capable of providing internal motor overload protection in accordance with UL508C. Refer to P0610 (level 3) and P0335. Motor overload protection can also be provided using an external PTC via a digital input. ➤ This equipment is suitable for use in a circuit capable of delivering not more than 100,000 symmetrical amperes (rms), for a maximum voltage of: <ul style="list-style-type: none"> – MM420 = 230 V / 460 V – MM430 = 480 V – MM440 = 230 V / 460 V / 575 V when protected by an H, J or K type fuse. ➤ Class 1 60/75 °C copper wire only. ➤ Refer to the Operating Instructions for tightening torques. <p>Note Before carrying out any installation and commissioning procedures, you must read all safety instructions and warnings, including warning labels attached to the equipment. Make sure that the warning labels are kept in a legible condition and ensure missing or damaged labels are replaced.</p> | <p>⚠ Warnungen</p> <ul style="list-style-type: none"> ➤ Das vorliegende Gerät führt gefährliche Spannungen und steuert umlaufende mechanische Teile, die gegebenenfalls gefährlich sind. Die Missachtung der Warnungen oder das Nichtbefolgen der in dieser Anleitung enthaltenen Anweisungen kann Lebensgefahr, schwere Körperverletzung oder schwerwiegenden Sachschaden bewirken. ➤ An diesen Geräten darf nur geeignetes, qualifizierte Personal arbeiten, und nur, nachdem es sich mit allen Sicherheitshinweisen, Installations-, Betriebs- und Wartungsanweisungen, die in dieser Anleitung vorhanden sind, vertraut gemacht hat. Der erfolgreiche und gefahrlose Betrieb des Gerätes hängt von seiner ordnungsgemäßen Handhabung, Installation, Bedienung und Wartung ab. ➤ Der Zwischenkreis aller MICROMASTER-Geräte behält nach dem Abtrennen sämtlicher Spannungen 5 Minuten lang eine gefährliche Spannung bei. Deshalb vor dem Durchführen von Arbeiten an einer der MICROMASTER-Baugruppen nach dem Abtrennen des Umrichters von der Stromversorgung 5 Minuten abwarten. ➤ Dieses Gerät kann internen Motorüberlastungsschutz gemäß UL508C herstellen. Siehe P0610 (Stufe 3) und P0335. Motorüberlastungsschutz kann auch durch Verwendung eines externen PTC (Kaltleiters) über einen Digitaleingang hergestellt werden. ➤ Das Gerät ist geeignet für den Einsatz in Stromversorgungsanlagen eines symmetrischen Strom von höchstens 100.000 A (eff) bei einer maximalen Spannung von: <ul style="list-style-type: none"> – MM420 = 230 V / 460 V – MM430 = 480 V – MM440 = 230 V / 460 V / 575 V lassen, wenn es durch eine Sicherung vom Typ H, J oder K. ➤ Klasse 1 60/75 °C, nur Kupferdraht. ➤ Anzugsdrehmomente: Siehe Betriebsanleitung. <p>Hinweise Vor der Durchführung von Installations- und Inbetriebnahmearbeiten unbedingt alle Sicherheitshinweisungen und Warnungen bitte sorgfältig lesen, ebenso alle am Gerät angebrachten Warnschilder. Darauf achten, dass Warnschilder in leserbarem Zustand gehalten werden und daher sorgen, dass fehlende oder beschädigte Schilder gegebenenfalls ausgetauscht werden.</p> | <p>⚠ Attention</p> <ul style="list-style-type: none"> ➤ Le présent appareil est le siège de tensions dangereuses et il pilote des pièces mécaniques rotatives qui peuvent présenter une source de danger. Le non-respect des avertissements ainsi que des consignes de sécurité figurant dans cette notice peuvent entraîner la mort, des blessures graves ou des dommages matériels importants. ➤ Seules des personnes qualifiées sont habilitées à intervenir sur cet appareil et cela uniquement après qu'elles se soient familiarisées avec toutes les consignes de sécurité, les instructions d'installation, d'exploitation et de maintenance mentionnées dans cette notice. ➤ Le fonctionnement correct et sûr de cet appareil présuppose une manipulation, une installation, une utilisation et une maintenance conformes aux règles de l'art. Sur tous les MICROMASTER, il subsiste une tension élevée dans le circuit intermédiaire pendant les 5 minutes qui suivent la mise hors tension. Après coupure du variateur, il faudra par conséquent attendre le temps nécessaire avant d'intervenir sur les modules du MICROMASTER. ➤ Cet appareil est capable d'offrir une protection interne de la surcharge thermique du moteur conforme à UL 508C. Se reporter à P0610 (Niveau 3) et P0335. La protection de surcharge thermique du moteur peut également être assurée par une sonde CTP montée sur le moteur. ➤ Cet équipement convient pour un usage dans un circuit capable de délivrer au plus 100 000 ampères symétriques (eff.) pour une tension maximale de: <ul style="list-style-type: none"> – MM420 = 230 V / 460 V – MM430 = 480 V – MM440 = 230 V / 460 V / 575 V lorsqu'il est protégé par un fusible type H, J ou K. ➤ Seulement câble de cuivre Classe 1 60/75 °C. Se référer au manuel d'utilisation pour les couples de serrage. <p>Remarques Avant de procéder à l'installation et à la mise en service, il faut lire attentivement les consignes de sécurité et les avertissements ainsi que toutes les marques d'avertissement apposées sur l'appareil. Veillez à maintenir la lisibilité des marques d'avertissement et à remplacer celles qui manquent ou qui ont été dégradées.</p> |

Español

Advertencias

- Este equipo incluye piezas bajo tensión peligrosa o controla otros mecanismos en rotación potencialmente peligrosos. El no respeto de las Advertencias o la no observación de las instrucciones contenidas en esta Guía pueden provocar la muerte, lesiones graves o daños materiales considerables.
- En este equipo sólo deberá trabajar personal adecuadamente cualificado y sólo una vez familiarizado con todas las consignas de seguridad, procedimientos de instalación, operación y mantenimiento contenidos en este Manual. El funcionamiento exitoso y seguro de este equipo depende de si ha sido manipulado, instalado, operado y mantenido adecuadamente.
- En el circuito intermedio de todos los módulos MICROMASTER permanece un nivel de tensión peligroso durante 5 minutos tras que hayan sido desconectadas todas las tensiones. Por ello, una vez desconectado el convertidor de la fuente de alimentación, esperar 5 minutos antes de efectuar trabajos en cualquier módulo MICROMASTER.
- Este equipo suministra internamente la protección contra sobrecarga del motor de acuerdo a la UL508C. Referirse al P0610 (nivel 3) y P0335. Puede conseguirse también protección contra sobrecargas del motor utilizando una PTC externa a través de una entrada digital.
- Este equipo es apto para utilizarlo en un circuito capaz de entregar como máximo 100 000 amperios simétricos (eficaces), para una tensión máxima de:
 - MM420 = 230 V / 460 V
 - MM430 = 460 V
 - MM440 = 230 V / 460 V / 575 Vsi está protegido por fusible de tipo H, J o K.
- Sólo cableado de cobre Clase 1 60/75 °C.
- Referirse al Manual de Instrucciones para los pares de apriete.

Notas

Antes de efectuar cualquier tipo de trabajo de instalación y puesta en servicio es necesario leer todas las instrucciones y advertencias de seguridad, incluyendo los rótulos de advertencia fijados al equipo. Asegurarse de que dichos rótulos y advertencias sean siempre legibles y tomar las medidas necesarias para sustituir inmediatamente los rótulos perdidos o dañados.

Italiano

Pericolo

- La presente apparecchiatura contiene tensioni pericolose e controlla parti meccaniche rotanti potenzialmente pericolose. L'inservanza delle relative misure di sicurezza può causare la morte, gravi lesioni alle persone e ingenti danni materiali.
- Sulla presente apparecchiatura dovrà operare esclusivamente personale appositamente qualificato e solamente dopo che abbia acquisito piena dimestichezza in merito a tutte le informazioni di sicurezza ed alle procedure di installazione, uso e manutenzione riportate in questa guida. Il corretto e sicuro funzionamento della presente apparecchiatura dipende dall'idoneità degli interventi di installazione, uso e manutenzione.
- Il circuito intermedio di tutti i moduli MICROMASTER rimane caricato a livelli pericolosi di tensione per 5 minuti dopo aver disattivato tutte le alimentazioni elettriche. Di conseguenza, prima di effettuare qualsiasi intervento sui moduli MICROMASTER, si raccomanda di attendere almeno 5 minuti dopo aver disattivato l'alimentazione.
- Questo apparecchio è in grado di provvedere internamente alla protezione per sovraccarico del motore in accordo con UL508C. Riferimento a P0610 (livello 3) e P0335. La protezione per sovraccarico del motore può essere realizzata anche usando una PTC esterna tramite ingresso digitale.
- La presente apparecchiatura è indicata per l'uso in un circuito in grado di erogare sino a 100.000 amper simmetrici (rms), per una tensione massima di:
 - MM420 = 230 V / 460 V
 - MM430 = 460 V
 - MM440 = 230 V / 460 V / 575 Vquando protetto da un fusibile di tipo H, J o di tipo K.
- Classe 1 60/75 °C solo filo di rame.
- Riferimento alle Istruzioni di servizio per coppie di serraggio.

Avvertenza

Prima di procedere all'installazione ed alla messa in esercizio, è necessario leggere attentamente le istruzioni di sicurezza e le avvertenze, incluse tutte le targhette di avvertimento applicate alle apparecchiature. Accertarsi che le targhette di avvertimento siano conservate in condizioni leggibili e si abbia cura di sostituire le targhette mancanti o danneggiate.

Dimension Drawings
Maßbilder
Encombrements
Dibujos acotados
Disegni quotati

Frame Size A

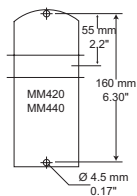

Frame Size B

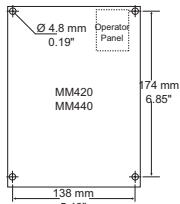

Frame Size C

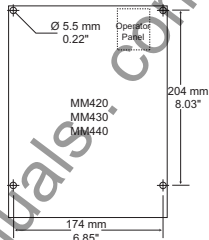

Frame Size D

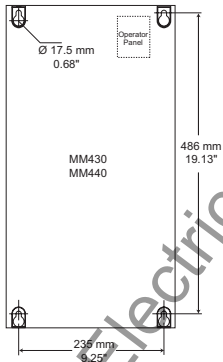

Frame Size E

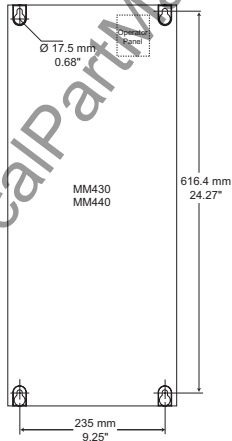

Frame Size F

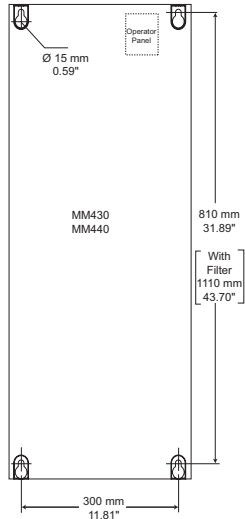

Frame Size FX

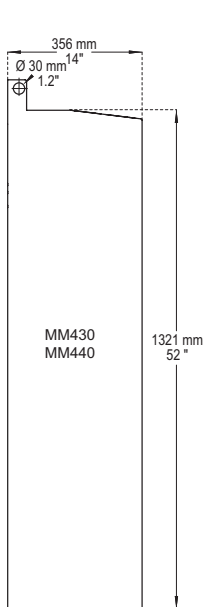

MM430
MM440

1321 mm
52"

Frame Size GX

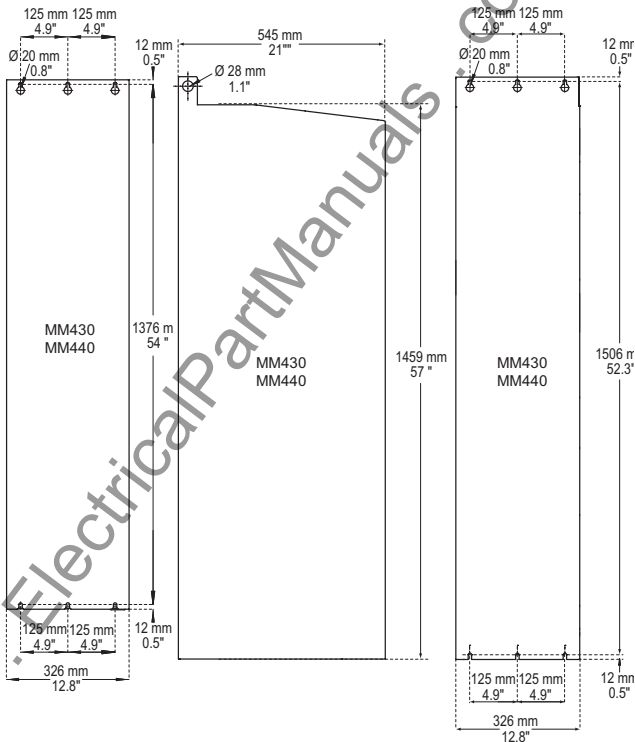

MM430
MM440

1459 mm
57"

MM430
MM440

1506 mm
52.3"

Connecting Power Terminals

Leistungsanschlüsse
Connexions de puissance
Conectores de carga
Connessioni

Frame Size A

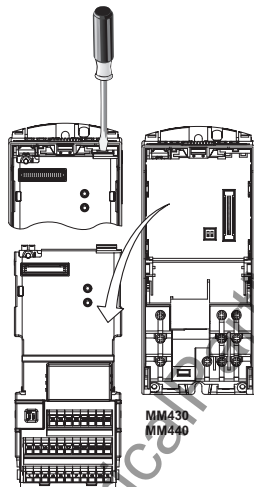

Frame Size B, C

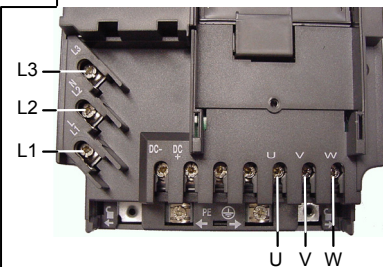
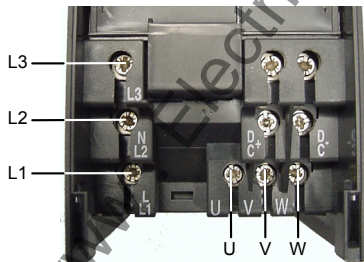
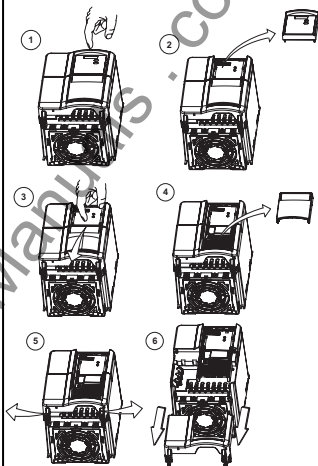

Frame Sizes D, E

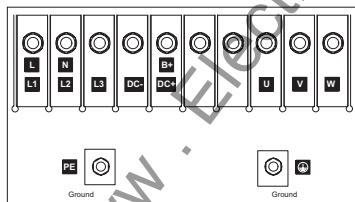
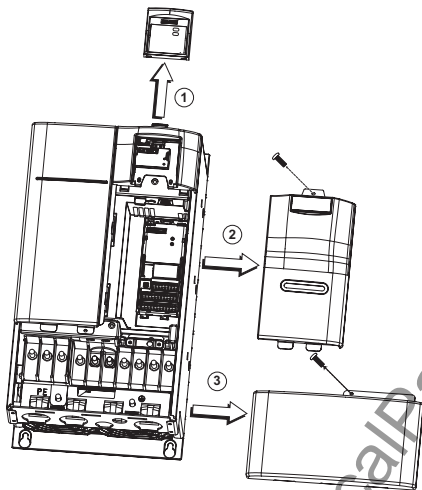

Frame Size F

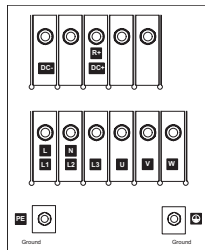
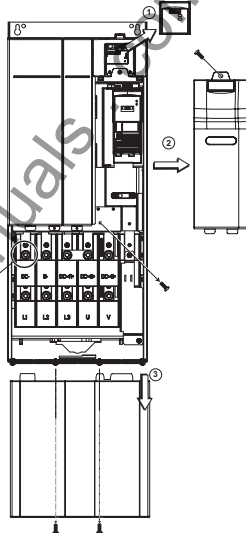

Frame Size FX, GX

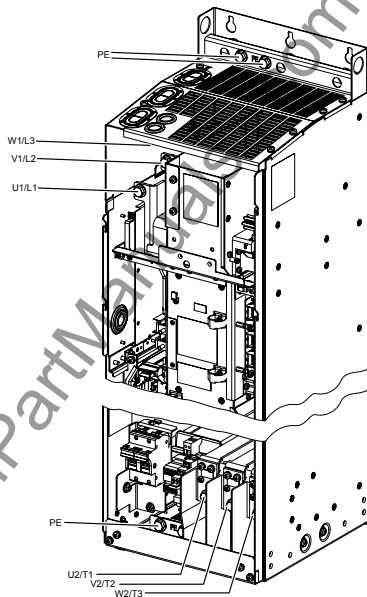

Motor
Motor
Moteur
Motor
Motore

PE
= Ground

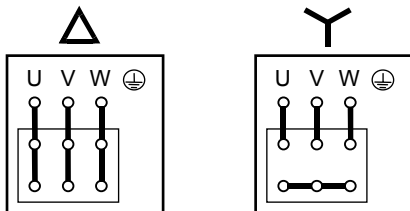

Connecting Control Terminals
Anschließen der Steuerklemmen
Connexions de commande
Conectores para líneas de control
Connessione dei morsetti di comando

MM420

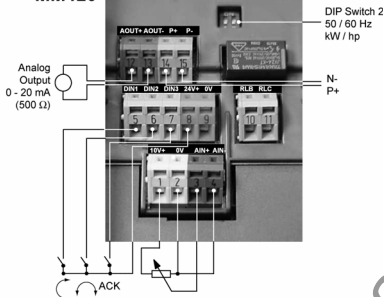

MM430
MM440

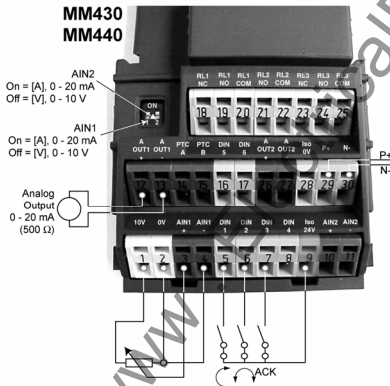

Motor Frequency
Motorfrequenz
Fréquence moteur
Frecuencia del motor
Frequenza motore

Remove SDP and I/O Board

MM430
MM440

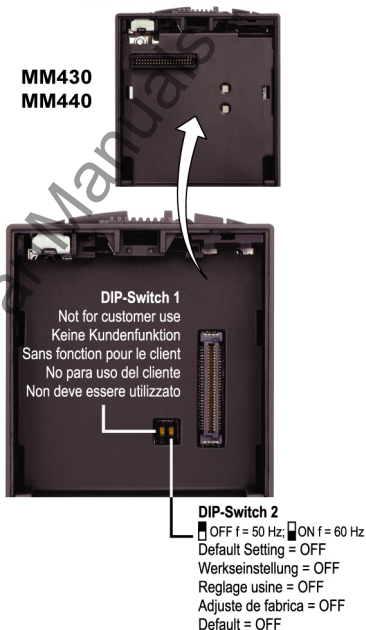

| | |
|----------|--|
| English | <p>Commissioning</p> <p>The MICROMASTER comes with a Status Display Panel (SDP) and default parameters settings to cover the following:</p> <ul style="list-style-type: none"> ➤ Motor rating data; voltage, current and frequency are all compatible with the inverter data ➤ Linear V/f motor speed, controlled by an analog potentiometer ➤ Maximum speed 3000 rpm with 50 Hz (3600 rpm with 60 Hz); controllable using a potentiometer via the inverter's analogue inputs ➤ Ramp-up time / Ramp-down time = 10 s |
| Deutsch | <p>Inbetriebnahme</p> <p>Der MICROMASTER wird mit einem Zustands-Anzeigefeld (Status Display Panel, SDP) und mit Parametereinstellungen geliefert, die folgende Anforderungen abdecken:</p> <ul style="list-style-type: none"> ➤ Die Motordaten, Spannung, Strom und Frequenz sind sämtlich mit den Daten des Umrichters kompatibel ➤ Lineare U/f-Kennlinie für Motor Drehzahl, durch ein analoges Potentiometer gesteuert ➤ Höchstdrehzahl 3000/min bei 50 Hz (3600/min bei 60 Hz); steuerbar über einen der Analogeingänge des Umrichters angeschlossenes Potentiometer ➤ Rampenhochlaufzeit / Rampenrücklaufzeit = 10 s |
| Français | <p>Mise en service</p> <p>Le MICROMASTER est fourni avec un panneau d'affichage SDP et avec un préréglage des paramètres couvrant les exigences suivantes :</p> <ul style="list-style-type: none"> ➤ Les caractéristiques nominales du moteur, la tension, le courant et la fréquence sont compatibles avec les caractéristiques du variateur ➤ Caractéristique linéaire de vitesse U/f avec commande par potentiomètre ➤ Vitesse maximale 3000 tr/min à 50 Hz (3600 tr/min à 60 Hz) ; réglable par un potentiomètre raccordé à une entrée analogique du variateur ➤ Temps de montée et temps de descente de 10 s |
| Español | <p>Puesta en servicio</p> <p>El MICROMASTER se entrega equipado con un panel SDP (Status Display Panel) y parámetros ajustados por defecto que cubren los requisitos siguientes:</p> <ul style="list-style-type: none"> ➤ Los datos nominales del motor – tensión, corriente y frecuencia – son todos compatibles con los datos del convertidor ➤ Característica V/f lineal de variación de velocidad en el motor, controlada por un potenciómetro analógico ➤ Velocidad máxima 3000/min con 50 Hz (3600/min con 60 Hz), controlable con un potenciómetro a través de las entradas analógicas del convertidor ➤ Tiempo de aceleración / tiempo de deceleración = 10 s |
| Italiano | <p>Messa in servizio</p> <p>L MICROMASTER è fornito con un display (Status Display Panel) per la visualizzazione e l'impostazione di parametri di default con il quale si può verificare:</p> <ul style="list-style-type: none"> ➤ Compatibilità dei dati di targa del motore, della tensione, della corrente e della frequenza ai dati dell'inverter ➤ Velocità lineare V/f del motore controllata da un potenziometro analogico ➤ Velocità massima di 3000/min a 50 Hz (3600/min a 60 Hz); controllabile tramite potenziometro attraverso gli ingressi analogici dell'inverter ➤ Tempo di accelerazione / Tempo di decelerazione = 10 s |

| | |
|----------|--|
| English | <p>For details and more complex applications please refer to the "Operating Instructions" and the "Parameter List", both part of the CD ROM, delivered with your inverter.</p> <p>This "Getting Started Guide" contains a Quick Commissioning description with the BOP. The description of the BOP you will find in the "Operating Instructions".</p> |
| Deutsch | <p>Für weitere Informationen und komplexere Anwendungen stehen Ihnen die Betriebsanleitung und die detaillierte Parameterbeschreibung zur Verfügung, beide sind Bestandteil der mit dem Umrichter gelieferten CD-ROM.</p> <p>Diese Kurzanleitung enthält eine Beschreibung zur Schnellbetriebnahme mit dem BOP. Eine Erläuterung der BOP-Tastatur finden Sie in der Betriebsanleitung.</p> |
| Français | <p>Pour de plus amples informations et des applications plus complexes, veuillez vous référer aux instructions de service et à la description détaillée des paramètres qui se trouvent toutes deux sur le CD-ROM fourni avec la variateur.</p> <p>Le présent guide contient une description pour la mise en service rapide au moyen du BOP. Le clavier du BOP est expliqué dans les instructions de service.</p> |
| Español | <p>Si se requieren más detalles para aplicaciones más complejas, consultar las "Instrucciones de uso" y la "Lista de parámetros" que se encuentran en el CD-ROM suministrado con el convertidor.</p> <p>Estas instrucciones de uso contienen una descripción de la puesta en servicio con el panel BOP. Encontrará la descripción del BOP en las Instrucciones de uso.</p> |
| Italiano | <p>Per maggiori informazioni relative ad applicazioni più complesse, si veda la lista parametri delle Istruzioni di servizio.</p> <p>La guida sintetica contiene una descrizione della messa in servizio rapida mediante BOP. Le spiegazioni relative alla tastiera BOP sono riportate nelle istruzioni di servizio.</p> |

| | English | Deutsch |
|--|---|--|
| P0010 1 = Quick Commissioning | Start Quick Commissioning P0010 must always be set back to '0' before operating the motor. However if P3900 = 1 is set after commissioning this is done automatically | Start Schnellinbetriebnahme P0010 muss vor der Betrieb des Motors auf '0' zurückgesetzt werden. Wird nach der Inbetriebnahme P3900 = 1 eingestellt, dann erfolgt dies automatisch. |
| P0100 0 = kW / 50 Hz 1 = hp / 60 Hz 2 = kW / 60 Hz | Operation for Europe / N. America For setting 0 and 1 use DIP Switch 2. For setting 2 use P0100 | Betrieb für Europa / Nordamerika Die Einstellungen 0 und 1 sind über DIP-Schalter 2 herzustellen. Einstellung 2 über P0100 |
| P0304 10 V - 2000 V | Rated Motor Voltage Nominal motor voltage (V) from rating plate | Motornennspannung Motornennspannung (V) vom Typenschild des Motors |
| P0305 $0 \dots 2 * I_{nom}$ | Rated Motor Current Nominal motor current (A) from rating plate | Motornennstrom I_{nom} = Motornennstrom (A) vom Typenschild |
| P0307 0 kW - 2000 kW | Rated Motor Power Nominal motor power (kW) from rating plate. If P0100 = 1, values will be in hp | Motornennleistung Motornennleistung (kW) vom Typenschild. Bei P0100 = 1, sind die Werte in hp |
| P0310 12 Hz - 650 Hz | Rated Motor Frequency Nominal motor frequency (Hz) from rating plate | Motornennfrequenz Motornennfrequenz (Hz) vom Typenschild |

| Français | Español | Italiano |
|---|--|--|
| <p>Mise en service rapide A noter qu'avant la mise en service du moteur, P0010 doit toujours être réglé sur '0'. Ceci s'effectue automatiquement si P3900 = 1 après la mise en service</p> | <p>Puesta en servicio rápida Recuerde que P0010 debe retornarse siempre a '0' antes de poner en marcha el motor. Sin embargo, si tras la puesta en servicio se ajusta P3900 = 1, esto se hace automáticamente</p> | <p>Avvio messa in servizio rapida Si tenga presente che il parametro P0010 deve sempre essere riportato a '0' prima di azionare il motore. Tuttavia, se dopo la messa in servizio il parametro P3900 viene impostato a 1, questa operazione verrà eseguita automaticamente.</p> |
| <p>Exploitation en Europe / Amérique du Nord Pour les réglages 0 et 1, utiliser l'interrupteur DIP 2 Le réglage 2 s'établit par le par. P0100.</p> | <p>Europa / Norteamérica Para los ajustes 0 y 1, use interruptor DIP 2 Para el ajuste 2, use P0100</p> | <p>Funzionamento per Europa / N. America Impostare 0 e 1 mediante DIP Switch 2. Impostare 2 mediante P0100</p> |
| <p>Tension nom. du moteur Tension nominale du moteur (V) relevée sur la plaque signalétique</p> | <p>Tensión nom. del motor Tensión nominal del motor (V) tomada de la placa de características</p> | <p>Tensione nominale motore Tensione nominale del motore (V) ricavata dai dati di targa caratteristici.</p> |
| <p>Courant nom. du moteur Courant nominal du moteur (A) relevé sur la plaque signalétique</p> | <p>Corriente nom. del motor Corriente nominal del motor (A) tomada de la placa de características</p> | <p>Corrente nominale motore Corrente nominale del motore (A) ricavata dai dati di targa caratteristici.</p> |
| <p>Puissance nom. moteur Puissance nom. du moteur (kW) relevée sur la plaque signalétique. Pour P0100 = 1, valeurs en hp</p> | <p>Potencia nom. del motor Potencia nominal del motor (kW) tomada de la placa de características. Si P0100 = 1, los valores deberán ser en hp</p> | <p>Potenza nominale motore Potenza nominale del motore (kW) ricavata dai dati di targa caratteristici. Se il parametro P0100 = 1, i valori saranno in hp.</p> |
| <p>Fréquence nom. moteur Fréquence nominale du moteur (Hz) relevée sur la plaque signalétique</p> | <p>Frecuencia nominal del motor Frecuencia nominal del motor (Hz) tomada de la placa de características</p> | <p>Frequenza nominale motore Frequenza nominale del motore (Hz) ricavata dai dati di targa caratteristici.</p> |

| | English | Deutsch |
|---------------------------------|--|--|
| P0311 0 - 40000 1/min | Rated Motor Speed Nominal motor speed (rpm) from rating plate | Motorenndrehzahl Motorenndrehzahl (1/min) vom Typenschild |
| P0700 | Selection of Command Source (on / off / reverse) 1 = BOP 2 = Terminal / Digital Inputs (default) | Wahl von Befehlsquellen (EIN / AUS / Richtungsumkehr) 1 = BOP 2 = Klemmen (Werkseinstellung) |
| P1000 | Selection of Frequency Setpoint 1 = BOP 2 = Analogue Setpoint (default) | Wahl des Frequenzsollwerts 1 = BOP 2 = Analogsollwert (Werkseinstellung) |
| P1080 | Min. Motor Frequency Sets minimum motor frequency (0 - 650 Hz) at which the motor will run irrespective of the frequency setpoint. The value set here is valid for both clockwise and anti-clockwise rotation | Minimal Motorfrequenz Stellt die minimale Motorfrequenz (0 - 650 Hz) ein, mit der der Motor unabhängig vom Frequenzsollwert läuft. Der hier eingestellte Wert gilt für beide Drehrichtungen |
| P1082 | Max. Motor Frequency Sets maximum motor frequency (0 - 650 Hz) at which the motor will run at irrespective of the frequency setpoint. The value set here is valid for both clockwise and anti-clockwise rotation. <i>If the maximum frequency set in P1082 is greater than the default frequency, then the same value must be set in P2000.</i> | Maximal Motorfrequenz Stellt die höchste Motorfrequenz (0 - 650 Hz) ein, mit der der Motor unabhängig vom Frequenzsollwert läuft. Der hier eingestellte Wert gilt für beide Drehrichtungen. <i>Sollte die maximale Frequenz grösser als die der Standardeinstellung sein (50Hz/60Hz), dann muss dieser Wert auch im Parameter P2000 eingetragen werden.</i> |

| Français | Español | Italiano |
|---|--|---|
| <p>Vitesse nom. du moteur Vitesse nominale du moteur (tr/min) relevée sur la plaque signalétique</p> | <p>Velocidad nominal del motor Velocidad nominal del motor (rpm) tomada de la placa de características</p> | <p>Velocità nominale motore Velocità nominale del motore (giri/minuto) ricavata dai dati di targa del motore.</p> |
| <p>Sélection de la source de commande (marche/arrêt/inversion de sens) 1 = BOP 2 = bornes (réglage usine)</p> | <p>Selección de la fuente de órdenes (on / off / inverso) 1 = BOP 2 = Bornes/terminales (Ajuste de fábrica)</p> | <p>Selezione della sorgente di comando (on / off / inversione) 1 = BOP 2 = Terminale (Default)</p> |
| <p>Sélection de la consigne de fréquence 1 = BOP 2 = consigne analogique (réglage usine)</p> | <p>Selección de la consigna de frecuencia 1 = BOP 2 = Consigna analógica (Ajuste de fábrica)</p> | <p>Selezione del valore di riferimento frequenza 1 = BOP 2 = Valore di riferimento analogico (Default)</p> |
| <p>Fréquence moteur min. Réglage de la fréquence minimale du moteur (0 - 650 Hz) indépendamment de la consigne de fréquence. Cette valeur est valable pour les deux sens de rotation.</p> | <p>Frecuencia mín. del motor Ajuste del mínimo de la frecuencia del motor (0 - 650 Hz) a partir de la cual girará el motor con indiferencia de la consigna de frecuencia ajustada. El valor aquí ajustado es válido tanto para giro horario (a derechas) como antihorario (a izquierdas)</p> | <p>Frequenza min. motore Imposta la frequenza minima (0 - 650 Hz) di funzionamento del motore, indipendentemente dal valore di riferimento frequenza. Il valore qui impostato è valido per il senso di rotazione sia orario sia antiorario.</p> |
| <p>Fréquence moteur max. Réglage de la fréquence maximale du moteur (0 - 650 Hz) indépendamment de la consigne de fréquence. Cette valeur est valable pour les deux sens de rotation.</p> <p><i>Si la fréquence maximum réglée dans P1082 est supérieure à la valeur par défaut, alors la même valeur doit être réglée dans P2000.</i></p> | <p>Frec. máx. del motor Ajuste del máximo de la frec. del motor (0 - 650 Hz) a partir de la cual girará el motor con indiferencia de la consigna de frec. ajustada. El valor aquí ajustado es válido tanto para giro horario como antihorario.</p> <p><i>Si la frecuencia máxima ajustada en P1082 es mayor que la frecuencia por defecto, entonces el mismo valor debe ajustarse en P2000.</i></p> | <p>Frequenza max. motore Imposta la frequenza massima (0 - 650 Hz) di funzionamento del motore, indipendentemente dal valore di riferimento frequenza. Il valore qui impostato è valido per il senso di rotazione sia orario sia antiorario.</p> <p><i>Se la frequenza max. impostata in P1082 è superiore a quella di default, lo stesso valore deve essere impostato in P2000.</i></p> |

| | English | Deutsch |
|---------------------------|--|---|
| P1120 0 - 650 s | Ramp-Up Time Time taken for the motor to accelerate from standstill up to maximum motor frequency. | Rampenhochlaufzeit Zeit für das Beschleunigen vom Stillstand bis zur maximalen Motorfrequenz. |
| P1121 0 - 650 s | Ramp-Down Time Time taken for motor to decelerate from maximum motor frequency down to standstill | Rampenrücklaufzeit Zeit zum Verzögern von höchster Motorfrequenz bis zum Stillstand |
| P3900 | End Quick Commissioning 0 = End Quick Commissioning without motor calculation or factory reset. 1 = End Quick Commissioning with motor calculation and factory reset (Recommended). 2 = End Quick Commissioning with motor calculation and with I/O reset. 3= End Quick Commissioning with motor calculation but without I/O reset. | Ende Schnellinbetriebnahme 0 = Beendet die Schnellinbetriebnahme auf Basis der aktuellen Einstellungen (ohne Motorberechnung). 1 = Beendet die Schnellinbetriebnahme auf Basis der Werkseinstellung (mit Motorberechnung) (empfohlen). 2 = Beendet die Schnellinbetriebnahme auf der Basis der aktuellen Einstellungen (mit Motorberechnung und E/A-Rücksetzung). 3= Beendet die Schnellinbetriebnahme auf der Basis der aktuellen Einstellungen (mit Motorberechnung, ohne E/A-Rücksetzung). |

| Français | Español | Italiano |
|---|---|---|
| <p>Temps de montée Temps de rampe pour accélérer de l'arrêt à la fréquence moteur maximale.</p> | <p>Tiempo de aceleración Tiempo que lleva al motor acelerar de la parada a la frecuencia máxima ajustada</p> | <p>Tempo di accelerazione Tempo richiesto dal motore per accelerare da fermo sino alla frequenza massima.</p> |
| <p>Temps de descente Temps de rampe nécessaire à la décélération de la fréquence moteur maximale jusqu'à l'arrêt.</p> | <p>Tiempo de deceleración Tiempo que lleva al motor decelerar de la frecuencia máx. del motor a la parada</p> | <p>Tempo di decelerazione Tempo richiesto dal motore per decelerare dalla frequenza massima sino alla condizione di fermo</p> |
| <p>Fin de la mise en service rapide 0 = Termine la mise en service rapide sur la base des réglages actuels (sans calcul du moteur). 1 = Termine la mise en service rapide sur la base des réglages usine (avec calcul du moteur) (recommandé). 2 = Termine la mise en service rapide sur la base des réglages actuels (avec calcul du moteur et remise à zéro des E/S). 3 = Termine la mise en service rapide sur la base des réglages actuels (avec calcul du moteur, sans remise à zéro des E/S).</p> | <p>Fin de p. e. s. rápida 0 = Finaliza la puesta en servicio rápida basándose en los ajustes actuales (sin cálculo del motor). 1 = Finaliza la puesta en servicio rápida basándose en los ajustes de fábrica (con cálculo del motor) (recomendado). 2 = Finaliza la puesta en servicio rápida basándose en los ajustes actuales (con cálculo del motor y reseteo de E/S). 3 = Finaliza la puesta en servicio rápida basándose en los ajustes actuales (con cálculo de motor, sin reseteo de E/S).</p> | <p>Fine messa in servizio rapida 0 = Termina la messa in servizio rapida in base alle impostazioni attuali (senza calcolo motore). 1 = Termina la messa in servizio rapida in base all'impostazione di fabbrica (con calcolo motore) (Raccomandato). 2 = Termina la messa in servizio rapida in base alle impostazioni attuali (con calcolo motore e ripristino I/O). 3 = Termina la messa in servizio rapida in base alle impostazioni attuali (con calcolo motore, senza ripristino I/O).</p> |

| | |
|--|---|
| <ul style="list-style-type: none"> ● ● | <p>Mains not present Keine Netzspannung Pas de tension réseau Red no presente Alimentazione di rete non presente</p> |
| <ul style="list-style-type: none"> ☀ ☀ | <p>Ready to run Betriebsbereit Variateur prêt au service Preparado para funcionar Pronto ad entrare in funzione</p> |
| <ul style="list-style-type: none"> ● ☀ | <p>Inverter fault - other than the ones listed below Andere Umrichterstörung als unten aufgezählt Autre défaut du variateur que ci-dessous Fallo en convertidor, uno de los listados abajo Errore inverter - diverso da quelli sotto elencati</p> |
| <ul style="list-style-type: none"> ☀ ● | <p>Inverter running Umrichter in Betrieb Variateur en fonctionnement Convertidor en marcha Inverter in funzione</p> |
| <ul style="list-style-type: none"> ● ☉ | <p>Fault overcurrent Störung Überstrom Défaut surintensité Fallo sobrecorriente Errore sovracorrente</p> |
| <ul style="list-style-type: none"> ☉ ● | <p>Fault overvoltage Störung Überspannung Défaut surtension Fallo sobretensión Errore sovratensione</p> |
| <ul style="list-style-type: none"> ☉ ☀ | <p>Fault motor overtemperature Störung Motorübertemperatur Défaut surchauffe moteur Fallo sobrettemperatura motor Errore surriscaldamento motore</p> |









LEDs for indicating the drive state
Anzeige des Umrichterzustands
LED d'état du variateur
LEDs indicadores estado de accionamiento
Led di visualizzazione dello stato del convertitore

| | |
|---|--|
| <ul style="list-style-type: none"> ☀ | <p>On Ein Marche On On</p> |
|---|--|

| | |
|---|--|
| <ul style="list-style-type: none"> ● | <p>Off Aus Arrêt Off Off</p> |
|---|--|

| | |
|---|---|
| <ul style="list-style-type: none"> ☉ | <p>ca. 0,3 s Flashing Flackernd Papillotement Parpadeo Sfarfallante</p> |
|---|---|

| | |
|---|---|
| <ul style="list-style-type: none"> ☉ | <p>ca. 1 s Twinkling Blinkend Clignotement Intermittencia Intermittente</p> |
|---|---|

| | |
|--|--|
|  | <p>Fault inverter temperature Störung Umrichterübertemperatur Défaut surchauffe variateur Fallo sobretemperatura convertidor Errore surriscaldamento inverter</p> |
|  | <p>Warning current limit - both LEDs twinkling same time Warnung Stromgrenzwert - Beide LEDs blinken gleichzeitig Seuil d'alarme de courant - les deux LED clignotent en phase Alarma límite corriente - Ambos LEDs intermiten al mismo tiempo Segnalazione limite corrente - Lampeggio intermittente contemporaneo d'entrambi i LED</p> |
|  | <p>Other warnings - both LEDs twinkling alternatively Sonstige Warnungen - Beide LEDs blinken abwechselnd Autres alarmes - les deux LED clignotent en alternance Otras alarmas - Ambos LEDs intermiten alternativamente Altre segnalazioni - Lampeggio intermittente alternato di entrambi i LED</p> |
|  | <p>Undervoltage trip / undervoltage warning Unterspannungsabschaltung/-warnung Coupure/alarme de sous tension Disparo/alarma por minima tension Scatto per sottotensione / segnalazione sottotensione</p> |
|  | <p>Drive is not in ready state - Display state > 0 Umrichter nicht bereit - Anzeige > 0 Variateur non prêt - affichage > 0 Accionamento no listo - Estado display > 0 Azionamento non in stato pronto - Stato display > 0</p> |
|  | <p>ROM failure - Both LEDs flashing same time ROM Störung - Beide LEDs flackern gleichzeitig Défaut ROM - les deux LED papillotent en phase Fallo en ROM - Ambos LEDs parpadean al mismo tiempo Errore ROM - Sfarfallio contemporaneo di entrambi i LED</p> |
|  | <p>RAM failure - Both LEDs flashing alternatively RAM Störung - Beide LEDs flackern abwechselnd Défaut RAM - les deux LED papillotent en alternance Fallo en RAM - Ambos LEDs parpadean alternativamente Errore RAM - Sfarfallio alternato di entrambi i LED</p> |

www.ElectricalPartManuals.com



MICROMASTER 420/430/440

入门指南

警告, 注意和提示

以下的“警告”、“注意”和“提示”是为了您的安全而提出的, 是为了防止变频器或与其连接的部件受到损坏而采取的一些措施。

特殊的“警告”、“注意”和“提示”适用于特定的操作, 放在有关章节的开始部分。请仔细阅读这些信息, 因为它们为您提供了人身安全的保障, 并且有助于延长变频器以及与之连接的设备的使用寿命。

警告

- 本设备带有危险电压, 而且它所控制的是带有危险电压的转动机械。如果不遵守“警告”的规定, 或不按本手册的要求进行操作, 就可能会造成死亡, 严重的人身伤害或重大的财产损失。
- 只有经过认证合格的专业人员才允许操作本设备, 而且在使用设备之前要熟悉本手册中所有的安全说明和有关安装、操作和维护的规定。正确地进行搬运装卸, 就位安装和操作维护, 是实现本设备安全和成功地投入运行的可靠保证。
- 在电源电压切断5分钟以内, MICROMASTER变频器的直流回路上仍然带有危险电压。因此, 切断变频器的供电电源5分钟以后, 才允许接触 MICROMASTER变频器的任何部分。
本设备可以按照 UL508C (质量保证标准)第 42节的要求, 在变频器内部提供电动机的过载保护功能。请参看参数 P0610 (第3访问级) 和 P0335的说明。电动机的过载保护功能也可以采用将外部PTC(正温度系数电阻) 信号接到变频器的数字输入端来实现。
- 当采用带有延迟时间的 H 或 K型熔断器作为保护器件时, 本设备适用于回路对称容量不大于 100,000安培(均方根值)的地方, 最大电压为:
 - MM420 = 230 V / 460 V
 - MM430 = 460 V
 - MM440 = 230 V / 460 V / 575 V
- 连接导线只能采用 1 级, 60/75°的铜线。
- 安装变频器时, 有关固定螺丝的紧固扭矩的规定请参看“操作说明书”的有关部分。

注意:

在进行任何安装和调试之前, 请你务必阅读以下的安全规则和警告, 以及设备上粘贴的所有警示标志。确保警示标志置于醒目的地方, 并更换已经脱落或损坏的标志。

外形尺寸图

外形尺寸 A

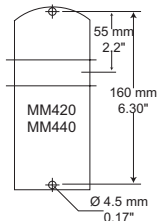

外形尺寸 B

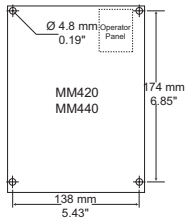

外形尺寸 C

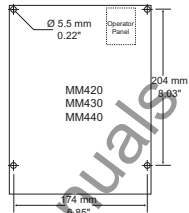

外形尺寸 D

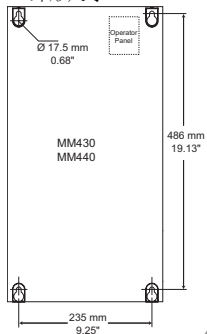

外形尺寸 E

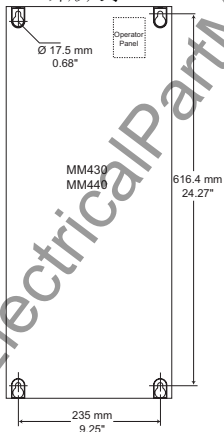

外形尺寸 F

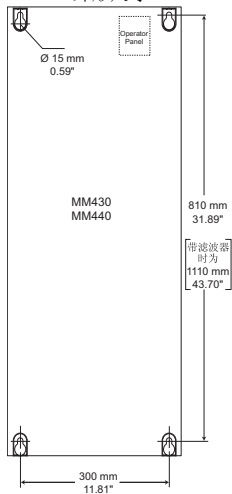

外形尺寸 FX

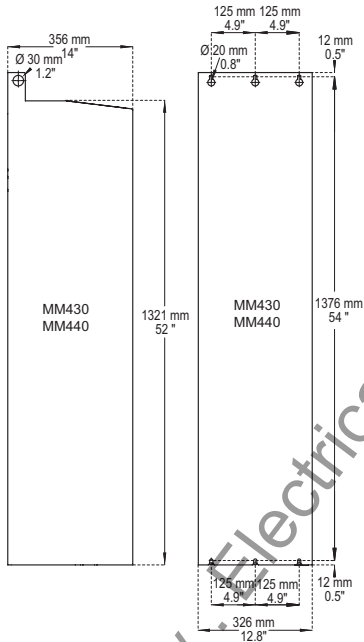

外形尺寸 GX

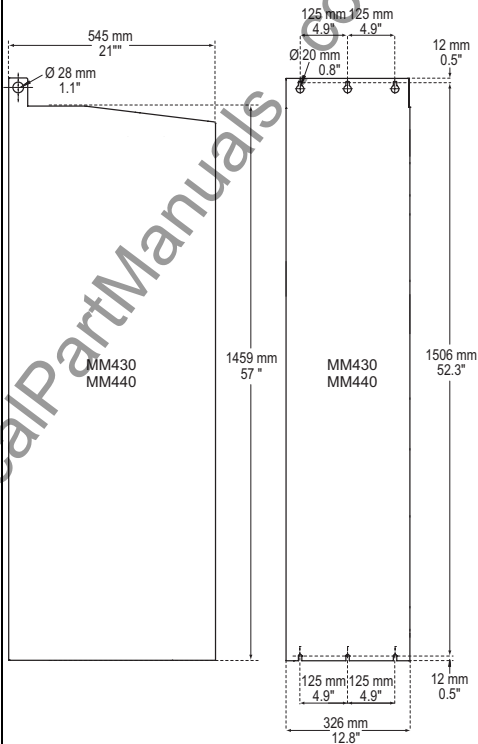

功率端子的连接
变频器

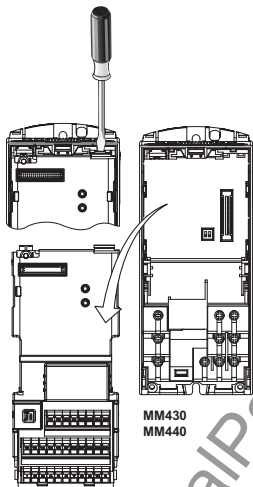

外形尺寸 A

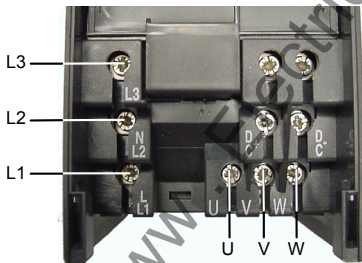

外形尺寸 B, C

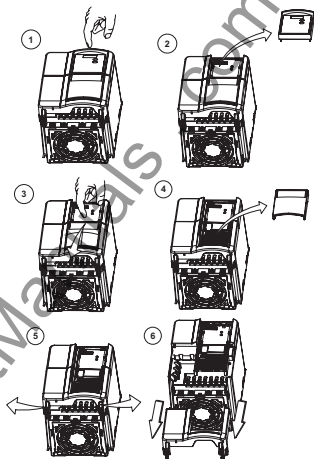
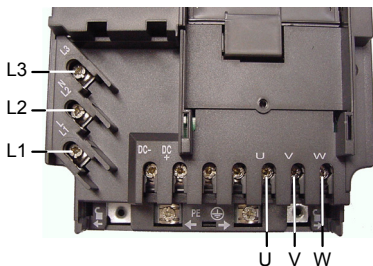

外形尺寸 D, E

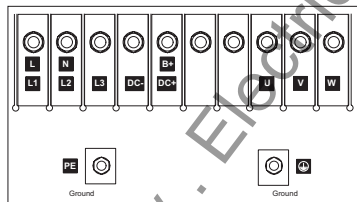
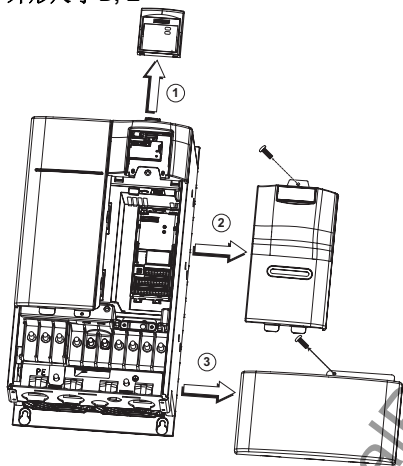

外形尺寸 F

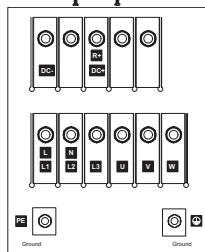
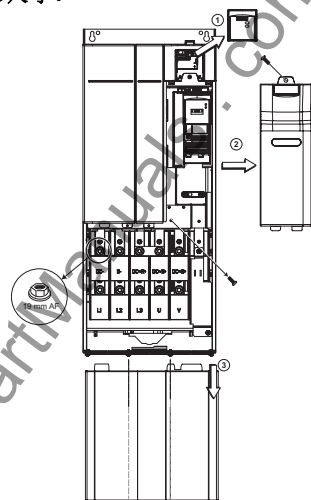

外形尺寸 FX, GX

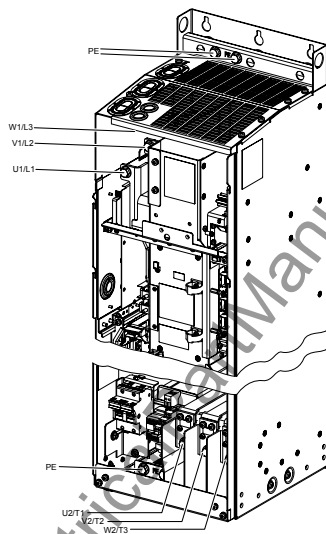

电动机

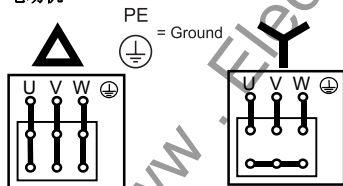

控制端子的连接

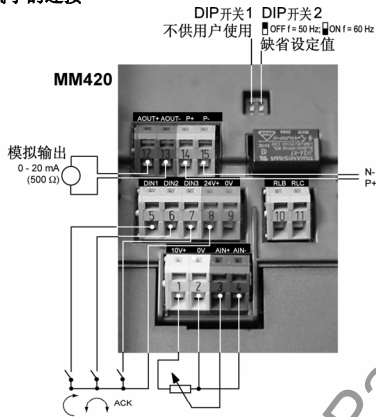

电源电压频率的设定

Remove SDP and I/O Board

MM430
MM440

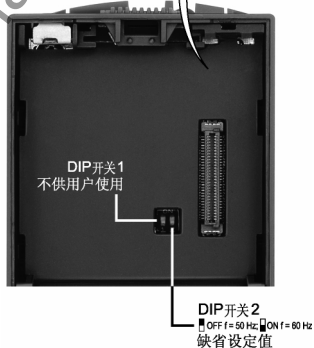

MM430
MM440

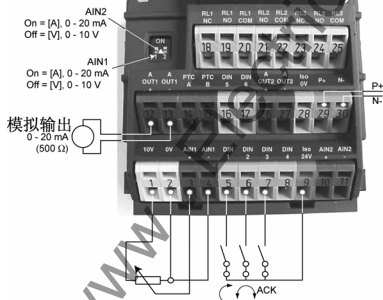

调试

MICROMASTER 变频器在供货时带有状态显示板 (SDP) 和涵盖以下内容的缺省参数设置:

- 电动机的额定数据; 电压、电流和频率与变频器的数据完全匹配。
- 电动机的速度特性为线性 V/f 控制, 由模拟式电位计进行控制。
- 50 Hz 时最大速度为3000 转/分 (60 Hz 时为3600 转/分); 可采用电位计通过变频器的模拟输入端进行控制。
斜坡上升时间 / 斜坡下降时间 = 10 s

如果需要对更复杂的应用对象进行设置, 请参看“操作说明书”和“参数表”, 它们在变频器供货时以光盘的形式提供给用户。

本“入门指南”中, 提供了利用BOP进行快速调试的说明。有关BOP的说明, 可查阅“操作说明书”。

| | |
|--|--|
| P0010 1 = 快速调试 | 开始快速调试 在电动机投入运行之前, P0010 必须回到'0'。但是, 如果调试结束后选定 P3900 = 1, 那么, P0010 的回 '0' 操作是自动进行的。 |
| P0100 0 = kW / 50 Hz 1 = hp / 60 Hz 2 = kW / 60 Hz | 选择工作地区是欧洲 / 北美 用 DIP开关2 设定为 0 或 1, 或 把参数 P0100设定为2。 |
| P0304 10 V - 2000 V | 电动机的额定电压 根据铭牌键入的电动机额定电压 (V) |
| P0305 0 ... 2 *I _{nom} | 电动机的额定电流 根据铭牌键入的电动机额定电流 (A) |
| P0307 0 kW - 2000 kW | 电动机的额定功率 根据铭牌键入的电动机额定功率。如果 P0100 = 1, 功率单位应是 hp |
| P0310 12 Hz - 650 Hz | 电动机的额定频率 根据铭牌键入的电动机额定频率 (Hz) |
| P0311 0 - 40000 1/min | 电动机的额定速度 根据铭牌键入的电动机额定速度 (rpm) |
| P0700 | 选择命令源 (on (接通) / off(断开) / reverse(反转)) 1 = 基本操作面板BOP 2 = 模入端子 / 数字输入 (缺省设置) |

| | |
|---------------------------|--|
| P1000 | 选择频率设定值源 1 = 用BOP给定频率 2 = 模拟设定值 (缺省设置) |
| P1080 | 电动机的最小频率 本参数设置电动机的最小频率(0-650Hz),达到这一频率时,电动机的运行速度将与频率的设定值无关. 这里设置的值对电动机的正转和反转都是有效的 |
| P1082 | 电动机的最大频率 本参数设置电动机的最大频率(0-650Hz),达到这一频率时,电动机的运行速度将与频率的设定值无关. 这里设置的值对电动机的正转和反转都是有效的 <i>If the maximum frequency set in P1082 is greater than the default frequency, then the same value must be set in P2000.</i> |
| P1120 0 - 650 s | 斜坡上升时间 电动机从静止停车加速到最大电动机频率所需的时间. |
| P1121 0 - 650 s | 斜坡下降时间 电动机从其最大频率减速到静止停车所需的时间. |
| P3900 | 结束快速调试 0 = 结束快速调试, 不进行电动机计算或复位为工厂缺省设置值. 1 = 结束快速调试, 进行电动机计算或复位为工厂缺省设置值 (推荐的方式). 2 = 结束快速调试, 进行电动机计算和I/O复位 3 = 结束快速调试, 进行电动机计算, 但不进行 I/O 复位. |

故障和报警

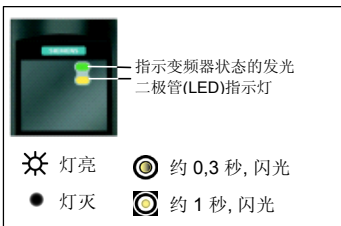

| | |
|---|----------------------|
| ● | 过电压故障 |
| ☀ | 电动机过热故障 |
| ☀ | 变频器过温故障 |
| ☀ | 电流极限报警—两个LED同时闪光 |
| ● | 其它报警—两个LED交替闪光 |
| ● | 没有电源 |
| ☀ | 欠电压跳闸 / 欠电压报警 |
| ☀ | 变频器不在准备就绪状态—显示 "> 0" |
| ☀ | 运行准备就绪 |
| ☀ | ROM故障—两个LED同时闪光 |
| ● | 变频器正在运行 |
| ☀ | RAM故障—两个LED交替闪光 |
| ☀ | 过电流故障 |
| ● | 变频器故障—但不是下面列出的故障 |

www . ElectricalPartManuals . com



European Low Voltage Directive
Europäische Niederspannungsrichtlinie
Directive europeenne basse tension
Diretiva europea "Baja tension"
Direttiva europea sulla bassa tensione
欧洲低电压规范

European Machinery Directive
Europäische Maschinenrichtlinie
Directive Machines europeenne
Diretiva europea "Maquinas"
Direttiva europea macchine
欧洲机械制造规范

European EMC Directive
Europäische EMV-Richtlinie
Directive CEM europeenne
Diretiva europea "Compatibilidad electromagnetica"
Direttiva europea EMC
欧洲电磁兼容性(EMC) 规范



Underwriters Laboratories

UL and CUL LISTED POWER CONVERSION EQUIPMENT for use in a pollution degree 2
质量保证实验室(UL)标准 UL 和 CUL 编目的功率转换设备 标准适用于 2 级污染的环境。

ISO 9001

Siemens plc operates a quality management system, which complies with the requirements of ISO 9001.
西门子公司按照 ISO 9001 标准的要求对其质量管理体系进行管理。

<http://www.siemens.de/micromaster>

在以下网址可以查到其他资料:

<http://www.ad.siemens.com.cn/products/sd>

MM420/430/440 Multi-Language Pack



6 S E 6 4 0 0 - 5 A D 0 0 - 1 A P 1



A 5 E 0 0 4 4 1 5 8 1 A